

SoNeStra Compact



Werken vanuit Sociale NetwerkStrategieën



SoNeStra Compact is een co-creatie van MEE Utrecht, Gooi & Vecht en SoNeStra.

SoNeStra Compact bevat compacte informatie uit de cursusmap van de basistraining Werken vanuit Sociale NetwerkStrategieën en dient te allen tijde in combinatie hiermee gebruikt te worden. Het idee van dit product komt voort uit het ontwikkelteam van MEE Utrecht, Gooi & Vecht.

MEE Utrecht, Gooi & Vecht - ondersteuning bij leven met een beperking

Met Sociale NetwerkStrategieën van SoNeStra richt MEE zich op de cliënt, die samen met zijn familie en sociaal netwerk besluiten neemt, een plan maakt en uitvoert en professionals uitnodigt in deze beweging mee te doen.

SoNeStra - werken vanuit Sociale NetwerkStrategieën

Meer weten over het werken vanuit Sociale NetwerkStrategieën: www.sonestra.nl

© SoNestra Mei 2013

Niets uit deze uitgave mag worden vermenigvuldigd en/of openbaar gemaakt door middel van druk, fotokopie of op enige andere wijze zonder voorafgaande schriftelijke toestemming van en verwijzing naar SoNeStra.

Bedoeling van SNS & rol van de facilitator

Bedoeling van Sociale NetwerkStrategieën

Cliënten, ouders, kinderen maken met elkaar een plan voor de toekomst. Ze nemen met elkaar besluiten, bedenken hoe zij het plan willen uitvoeren, wat er moet gebeuren, wat zij daarin zelf doen en waar zij professionals voor nodig hebben. Zij bewaken met elkaar de voortgang van het plan.

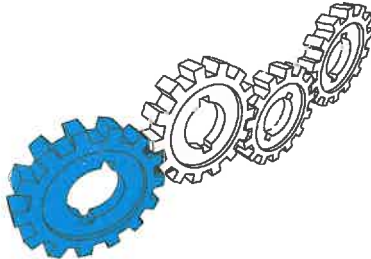

Rol facilitator SNS

De facilitator:

- is een professional die bij het gezin betrokken is.
- maakt het mogelijk dat cliënt, familie en sociaal netwerk zelf een actieplan maken.
- laat de discussie, het plan en de besluiten over aan de cliënt, familie en sociaal netwerk.
- stelt vragen, geeft geen antwoorden en oordeelt niet.
- accepteert en faciliteert het actieplan van de cliënt, zijn familie en sociaal netwerk.

Werken vanuit SNS Het proces (1)

Start

Het verhaal of de kwestie

- Het eerste telefonische contact en aanmelding
- Wat is de vraag, probleem en/of kwestie van de cliënt?
- In wie heeft de cliënt vertrouwen en heeft het beste voor, niet alleen met hem, maar ook met bijv. de andere gezinsleden, en kan ondersteunen bij de verkenning en het vertellen van het verhaal van de cliënt (de supporter)?

Netwerkkompas

- Voorbereiding op Familie NetwerkBeraad
- Genogram
- Ecogram
- Sociogram
- Levenslijn
- Drieluik

Het Familie- NetwerkBeraad

- Informatieronde
- Privétijd
- Actieteam vormen
- Presenteren en overeenstemming actieplan

Samenwerken in actieteam

- Samenwerken met alle participanten: cliënt, familie, sociaal netwerk en evt. betrokken professionals
- Waarborgen van voortgang plan: wat gaat goed, kan beter of moet anders?
- Aanpassen van het actieplan en formuleren nieuwe acties, taken en afspraken

Werken vanuit SNS Het proces (2)

2. Familie Netwerk Beraad

HOE:
STRATEGIE

1. Netwerkkompas

WAT:
Werk-
processen

INHOUD:
verhaal/
kwestie

WIE:
Participanten:
cliënt, familie,
supporters















Let op supporter(s)

WIE:
Professionals

Hulpvraag:
Wat blijft er over?

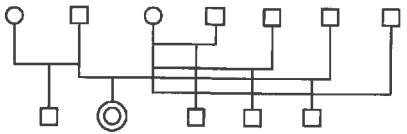
3. Het Actieteam

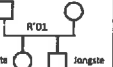
Genogram - symbolen (1)

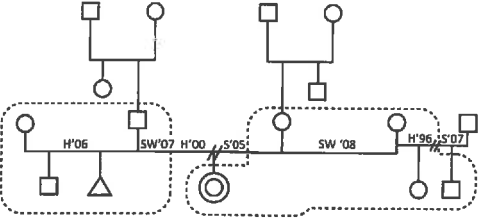
 <p>1. Man Vrouw</p>	    <p>8. Zwangerschap Doodgeboren kind Miskraam Abortus</p>			
 <p>2. Aangemelde cliënt</p>	 <p>9. Adoptiekind</p>	 <p>10. Twee-eilige tweeling</p>	 <p>11. Een-eilige tweeling</p>	
 <p>3. Huwelijk SW = samenwonend</p>  <p>4. (echt) Scheiding</p>	 <p>12. Voorrelaties (lijn hoger teken) / nieuwe relaties (1e gelijk, 2e lager tekenen etc.)</p>			
 <p>5. Relatie</p>  <p>6. Volgorde kinderrij</p>  <p>7. Geboorte-overlijdensdata</p>	 <p>13. Nieuw samengestelde gezinnen / huishoudens / en familie</p>			

Genogram- symbolen (2)

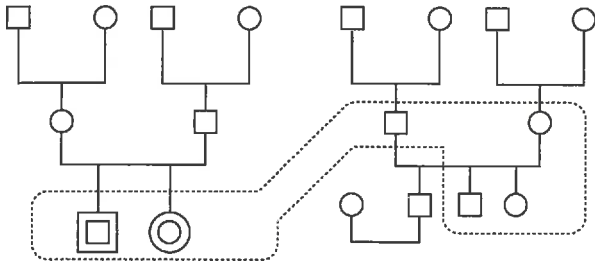

Pleeggezin sinds maart '09

14. Bestandspleeggezin of pleeggezin binnen het sociale netwerk

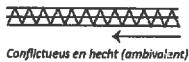
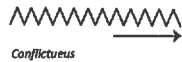
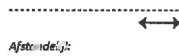
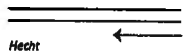

15. Aard en richting van de relaties

Ecogram- basismodel

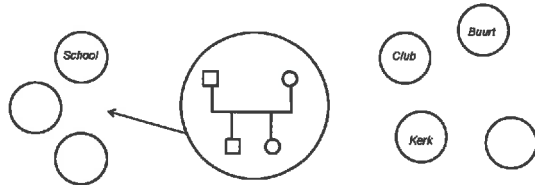

Figuur 2a vanuit de client

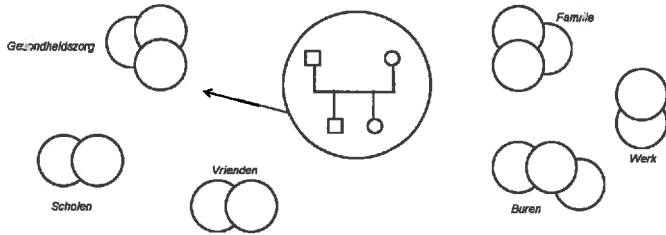

Figuur 2b vanuit het gezin

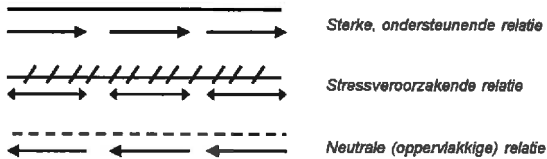

Figuur 2c aard en richting van de relatie

Levenslijn samen met cliënt en supporter(s) invullen

- Belangrijke levensgebeurtenissen op een rij zetten
- Noteren in Groen en Blauw
- Aparte levenslijnen voor cliënt/kinderen en andere belangrijke mensen

Mooie herinneringen

Verdriëtige herinneringen

0 jaar

- Eerst mooie en prettige gebeurtenissen

- Daarna vervelende en verdriëtige gebeurtenissen

NU

- Parallellen trekken
- In beeld brengen 'sociaal kapitaal'

Contacten van de cliënt

Met wie?	Hoe lang?	Hoe vaak?	Op welke manier?	Wat doe je samen?	Wat betekent dit voor jou?	Wat levert het op?	Wat kun je regelen?
Familie Broer Kees	38 jaar	1 keer/ week	Vriendschap- pelijk	Biertje drin- ken in kroeg	Aandacht Regelmaat	Gezelligheid Contacten	- Anneke een mail sturen
Zus Anneke	30 jaar	2 keer/ jaar	Op verjaar- dagen	Vermijden	Onrust Stress	Verdriet en frustratie	
Vriend/kennis Buurvrouw	Sinds 4 jaar	Om de dag	Vriendschap- pelijk	Kort praatje Elkaar hel- pen bij klus- jes	Veilig gevoel Aandacht	Fijne plek om te wonen	Vragen mij te helpen met bood- schappen
Instellingen Thuiszorg	5 jaar	2 keer/ week	Professioneel	Dagschema doornemen Problemen aanpakken	Rust Overzicht Zelfvertrou- wen	Zorg/ aandacht Een opge- ruimd huis en hoofd	Steeds weer samen in gesprek blijven. Bijstellen



Hoe is jullie situatie over

6 maanden als er niets verandert?

Hoe gaat het dan met jezelf en met de anderen?

1. Geef de cliënt en zijn supporter(s) gele plakbriefjes en een stift.
2. Vraag hen zoveel mogelijk te bedenken en dit in steekwoorden op een briefje te schrijven; **één steekwoord per briefje**. Geef ze de tijd; ze mogen ook even ergens rustig gaan zitten.
3. Vraag hen de briefjes bij zich te houden.

Ga nu eerst naar Drieluik > rechter luik

7. Vraag de cliënt en zijn supporter(s) met elkaar de gele briefjes op te hangen en samen te kijken en te bespreken welke briefjes volgens hen bij elkaar horen en deze bij elkaar te plakken.
8. Als er bij hoge uitzondering professionals bij zijn: Vraag of professionals hun briefjes er bij willen hangen.
9. Neem de verschillende groepjes briefjes door. Laat de cliënt samen met zijn supporters bedenken wat het thema is; wat is het ergste wat kan gebeuren? Schrijf dit bij de plakbriefjes. Benoem dit als **angsten** die bij de cliënt en zijn supporter(s) leven.



Hoe is jullie situatie over

6 maanden als er niets verandert?

Hoe gaat het dan met jezelf en met de anderen?

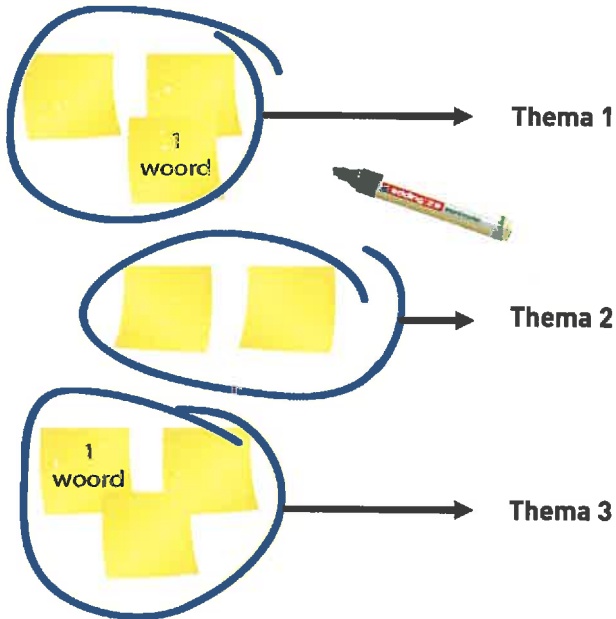

Facilitator stelt bewustwordings- en verantwoordelijkheidsvragen, gericht op beweging bij de deelnemers.

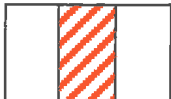

Plan voor de toekomst



13. Leg de verbinding naar een plan voor de toekomst:

- Op welke vragen moet een antwoord komen?



- Welke vragen leiden tot een actieplan?

- > Hoe kan ik...
- > Wat kan ik doen om...
- > Hoe kunnen wij...

- Wie kunnen meedenken?

- Welke informatie is nodig om een goed plan te kunnen maken?

- Wie kan deze informatie geven?

- Wie gaat de cliënt uitnodigen voor het netwerkberaad?

- Waar, wanneer en hoe gaan zij het organiseren?



Hoe zouden jullie jullie situatie

willen zien over 6 maanden

Wat gun je jezelf en de anderen?

4. Geef de cliënt en zijn supporter(s) groene plakbriefjes.
5. Vraag hen zoveel mogelijk te bedenken en dit in steekwoorden op een briefje te schrijven; één steekwoord per briefje. Geef ze de tijd; ze mogen ook even ergens rustig gaan zitten.
6. Vraag hen om de briefjes even apart te leggen.

Ga nu weer terug naar Drieluik > linker luik

10. Vraag de cliënt en supporter(s) om met elkaar de groene briefjes op te hangen, samen te kijken en te bespreken welke briefjes volgens hen bij elkaar horen en deze bij elkaar te plakken.
11. Als er bij hoge uitzondering professionals bij zijn:
Vraag of professionals hun briefjes erbij willen hangen.
12. Neem de verschillende groepjes briefjes door en laat de cliënt samen met zijn supporters bedenken wat het thema is; wat is de grootste wens? Schrijf dit bij de plakbriefjes.
Benoem dit als **wensen** die bij de cliënt en zijn supporter(s) leven.

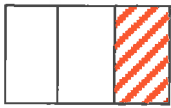

Drieluik - rechts in beeld

Hoe zouden jullie jullie situatie
willen zien over 6 maanden
Wat gun je jezelf en de anderen?

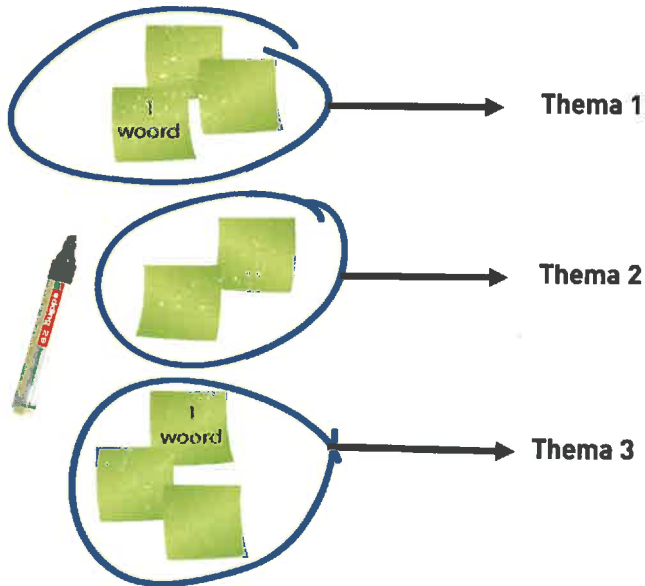

Facilitator stelt bewustwordings- en verantwoordelijkheidsvragen,
gericht op beweging bij de deelnemers.

Vorbereiding FamilieNetwerkBeraad

Een goede voorbereiding is het halve werk!

Gouden regel: Vraag de cliënt hoe hij het wil hebben.

Kernvragen voor cliënt en zijn supporter(s):

- Op welke vragen moet ik een antwoord zoeken om mijn situatie te verbeteren? (Vragen uit drieluik staan centraal)
- Wie van de familie en of sociaal netwerk nodig ik uit om met mij mee te denken om een plan voor de toekomst te maken?
- Welke informatie hebben wij nodig om een goed plan te kunnen maken?
- Wie kan die informatie het beste geven: de cliënt, iemand uit de familie of het netwerk of een ervarings- of professioneel deskundige?
- Waar, wanneer en hoe organiseer ik het FamilieNetwerkBeraad? Wat vind ik belangrijk?

LET OP: *Rol van de facilitator: Bereid goed voor met de deelnemers en/of professionals welke informatie wordt gegeven. De professional geeft een korte en bondige presentatie die de familie helpt om tot een plan te komen.*

Stap 1 Welkom en introductie

De facilitator:

- Heet iedereen welkom namens de cliënt. (Cliënt kan dit ook zelf doen.)
- Geeft de aanzet tot een kort voorstelrondje door deelnemers: wie ben je en wat is jouw relatie tot de cliënt?
- Vertelt het doel van de bijeenkomst en benoemt dat een ieder op een of andere manier belangrijk is voor de cliënt.
- Spreekt waardering uit voor de komst en bereidheid tot inzet tijdens dit beraad.
- Geeft uitleg over de onderdelen en de rol van de facilitator.
- Benoemt de algemene spelregels rondom vertrouwelijkheid en dat er respect is voor een ieders mening en inbreng.

Stap 2 Informatieronde

Informanten geven een beeld over de situatie van de cliënt, gerelateerd aan de vragen van de cliënt.

- Bijvoorbeeld: hoe staat cliënt er voor?
- Informatie over krachten en beperkingen
- Zo nodig; voorwaarden m.b.t. veiligheid en ontwikkeling (piketpaaltjes)

Informanten geven informatie over mogelijkheden van de inzet van professionals. Facilitator schrijft dit op flip-over.

Familie en vrienden kunnen om toelichting of verduidelijking vragen.



Stap 3 Privétijd

Cliënt, familie en sociaal netwerk geven zelf antwoord op de vragen in een actieplan:

- Hoe gaan we het aanpakken?
- Wat moet er gebeuren?
- Wie van ons, cliënt, familie, sociaal netwerk doet wat?
- Wat blijft er over?
- Wie van de professionals kan daar een bijdrage aan leveren?
- Hoe zorgen we ervoor dat de voortgang van het plan gewaarborgd wordt? (**Actieteam**)

De facilitator vraagt deelnemers om een plan te bedenken waar iedereen achter kan staan en om dit plan op een flip-over te schrijven om dit straks te presenteren.

Let op:

Zorg er voor dat bij iedere vraag wordt aangegeven: hoe zij dit gaan aanpakken, wat er moet gebeuren, wie wat doet, cliënt, familie/sociaal netwerk en eventueel professionals.

Facilitator en professionals verlaten de ruimte.

Stap 4 Presentatie, overeenstemming, actieplan

- Cliënt, familie en sociaal netwerk presenteren hun plan aan facilitator en eventueel professional(s).
- De facilitator checkt de onderlinge overeenstemming over het plan.
- De hulpverleners accepteren het plan, tenzij eventueel gestelde randvoorwaarden t.a.v. bijvoorbeeld veiligheid en ontwikkeling niet is voldaan.
- Maken van verdere afspraken:
 - *Er komt geen actieteam:*
Bespreek met deelnemers hoe de uitvoering van het plan wordt gevolgd en geborgd.
 - *Er komt een actieteam:*
De samenwerking met cliënt, familie, netwerk en eventueel professionals zet zich vanaf nu voor in het ACTIE team. Afspraken worden in een Actieplan opgenomen. Dit kan door de facilitator worden uitgewerkt.

De facilitator nodigt deelnemers uit om het plan te presenteren. Staat stil bij ieder punt, vraagt om uitleg en verheldering. Gebruikt de taal van de deelnemers!

Startgesprek / Actieteam

Deelnemers:

1. Hoe is de situatie nu?

- Feitelijke situatie (gezin en facilitator)
- Aanvullingen door andere deelnemers
- Wat werkt! Waar zijn wij trots op! Punten die goed gaan en waar vooruitgang is geboekt. En wie heeft wat gedaan om dat te bereiken? (Volgorde gezin, familie en sociaal netwerk en aanvulling door professionals)
- Wat werkt niet of onvoldoende uit het actieplan? Zijn er nieuwe ontwikkelingen, vragen/kwesties? Waar liggen zorgen en/of problemen? (zelfde volgorde)
 - Bij startgesprek; open vraag
 - Bij actieteam: zorgen en/of problemen die al in het vorige actieplan staan
 - Bij actieteam: nieuwe zorgen en/of problemen
 - Zijn er nog vragen?

2. Hoe gaan wij met zorgen, problemen en vragen om?

- Vertaal de zorgen in vragen; hoe kan ik, hoe kunnen wij ...
- Strategie; hoe pakken wij dat aan? Welke eerdere positieve ervaringen helpen bij deze aanpak?
- Werkprocessen; wat moet er dan allemaal gebeuren?
- Rol van het gezin, familie en sociaal netwerk; wat gaan zij doen om de zorgen te verminderen en/of problemen op te lossen? Dit formuleert het actieteam in concrete acties.
- Rol van professionals; wat dragen zij bij aan het verminderen van de zorgen en de oplossing van problemen?
- Samenvatting van afspraken; wie doet wat voor wanneer?
- Volgende bijeenkomst; wanneer en waar?

BEWEGING

Vragen die de beweging versterken

Bewustwording	Vertel eens... Concrete vragen Schaalvragen Circulaire vragen
Verantwoordelijkheid	Waar liggen...?
Doelen toekomst	Welke (kern) vragen...?
Realiseerbaar	Wie kunnen mee denken...?
Opties en Acties	Plan voor toekomst, actieplan: hoe, wat, wie..?

**Doel van de kunst van vragenstellen is ...
dat mensen eigenaar worden van het probleem en van de oplossingen!**

Concrete bewustwordingsvragen

- *Je zegt: Je wilt rust in je leven.*
- Wat is dat rust in jouw leven? Hoe ziet dat er feitelijk uit?
- Als je aan einde van de dag tevreden bent over het verloop van de dag, wat is er dan die dag gebeurd?

Circulaire vragen

- Wanneer ik aan je moeder zou vragen hoe rust er in jouw leven uit zou kunnen zien, wat zou ze mij dan vertellen?
- Als ik uw familie zou vragen wat er precies aan de hand is met uw zoon, wat zouden zij mij dan vertellen?

Schaalvragen

- Stel je eens voor, een schaal van 0 tot 10 waarbij 10 staat voor de situatie waarin het helemaal gaat zoals jullie wensen, en de 0 staat voor de situatie waarin niets gaat zoals je wenst... Waar sta jij dan nu?
- Wanneer je nu in deze situatie op een 5 zit. Hoe zou het er dan uit zien wanneer je op een 6 staat? Wat doe je dan (anders)?

Concrete vragen over verantwoordelijkheid

- Wie is in jouw ogen verantwoordelijk voor deze taak?
Voor de sfeer in het gezin? Voor de manier waarop je met elkaar praat?
- Welke acties onderneem jij om deze verantwoordelijkheid waar te maken?
- Als je samen verantwoordelijk bent, van wie verwacht je het initiatief?
Wat kan de ander van jou verwachten?
- Wat doe jij om te zorgen dat het toch in orde komt?
- Waar stopt jouw verantwoordelijkheid?
- Als je naar deze situatie kijkt, in welke mate heb jij dan het gevoel dat je zelf een keuze kunt maken? Hoeveel keuze heb jij?

Hoe meer iemand zich bewust is van de situatie, hoe concreter het toekomstbeeld en hoe meer mogelijkheden hij ziet om in beweging te komen. Een helder doel biedt volop kans om na te denken over de activiteiten die nodig zijn om het doel te bereiken.

Concrete vragen over het toekomstbeeld

- Wat wil je bereiken op de langer termijn?
(Je hoeft nog niet te weten hoe je het kunt realiseren..)
- Als je dochter 18 jaar is, hoe moet haar leven er dan uit zien? Wat gun je haar?
- Welke belemmeringen verwacht je onderweg? Hoe herken je die?
Wat ga je doen als je deze tegenkomt?
- Wat vraagt het aan tijd/energie van jou om dit doel te realiseren?
Heb je die tijd/energie en heb je dat er voor over?
- Wat kun jij allemaal doen? Wat kunnen anderen doen? Wie zijn dat?
- Wat zijn de voor- en nadelen?
- In welke volgorde moet je wat doen? Hebben de stappen een logische volgorde?

Concrete vragen voor realiteitstoetsing

- Wat gebeurt er nu? Wat? Wanneer? Waar? Hoeveel? Hoe vaak?
 - Wat heb je tot nu toe gedaan? Wat was het resultaat?
 - Wat speelde daarbij een rol? Wie speelde daarin ook een rol?
 - Kunnen er dingen verkeerd gaan? Wat gebeurt er dan met jou?
- Welke consequenties heeft dat voor jou? Wat gebeurt er dan met de anderen?
- Wat houdt je tegen om in actie te komen? Waar ben je onzeker over?

Concrete vragen over opties en acties

- Welke mogelijkheden zie je? Welke andere mogelijkheden zijn er?
- Welke combinaties van mogelijkheden zie je?
- Wat zou er gebeuren als deze belemmering(en) er niet zijn?
- Wat ga je doen? Wanneer ga je dat doen? Hoe ga je dat aanpakken?
- Welke ondersteuning heb je nodig? Van wie?
- Hoe ga je dit aanpakken?

Lineaire en circulaire ketenbenadering

Van  Lineaire ketenbenadering



Keten

Professional A B C D E F G H

Naar  Circulaire ketenbenadering

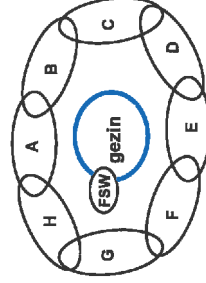

Professionals →

FSW = familie en sociaal netwerk

Samenwerken is een gezamenlijke verantwoordelijkheid (**Alignment**)







